

## Assortimentskoffer



Naam:		Groep/ klas:	
<b>Inhoud:</b>		<b>Delen:</b>	<b>Gereedschap:</b>
2 Triplex	410 / 320 / 4 mm	D	Potlood, liniaal
2 Latjes	410 / 40 / 10 mm	B	Geodriehoek, vijl
2 Latjes	410 / 30 / 10 mm	F	Schuurpapier
2 Latjes	300 / 40 / 10 mm	C	Houtlijm, hamer
2 Latjes	300 / 30 / 10 mm	E	Winkelhaak, schaar
1 Triplex	170 / 50 / 12 mm	A	Priem, figuurzaag
2 Scharnieren			Lijmtang en/ of lijmkleem
2 Koffersloten			Schroevendraaier kruiskop
2 Schroeven	3,0 x 25 mm		Schroevendraaier vlakkop
8 Schroeven	2,5 x 10 mm		Boortje Ø 3 mm
9 Spijkers	1,0 x 10 mm		
<b>Assortimentsindeling:</b>			
2 Triplex	299 / 128 / 3 mm		
2 Triplex	299 / 66 / 3 mm		
8 Triplex	295 / 65 / 4 mm		
6 Triplex	120 / 65 / 4 mm		
10 Triplex	58 / 65 / 4 mm		

**DE HANDLEIDING:****1. ALGEMEEN - VERSCHILLENDE HOUTVERBINDINGEN:**

Je kunt de handvaardigheidkoffer met gebruik van verschillende raamverbindingen bouwen:

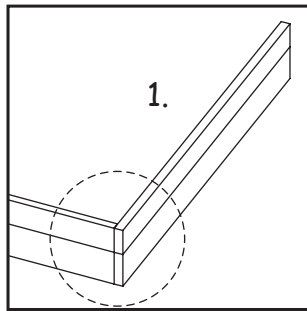

Stomp verlijmd

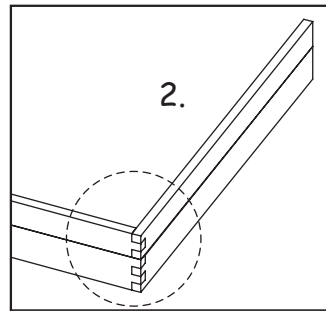

Verzonken kruisverbinding

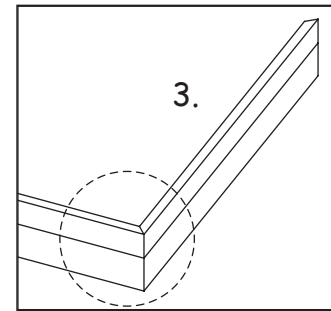

Diagonale kruisverbinding

Voor variant 2 (verzonken verbinding) en variant 3 (diagonale verbinding) heb je langere dwarslijsten nodig. Kies je voor één van deze verbindingen bestel dan Artikelnummer 200.777. Met de overgebleven lijsten (300 / 40 / 10 mm) kun je de verschillende verbindingen een keer oefenen.

De nu volgende handleiding beschrijft variant nummer 1 (stomp verlijmd).

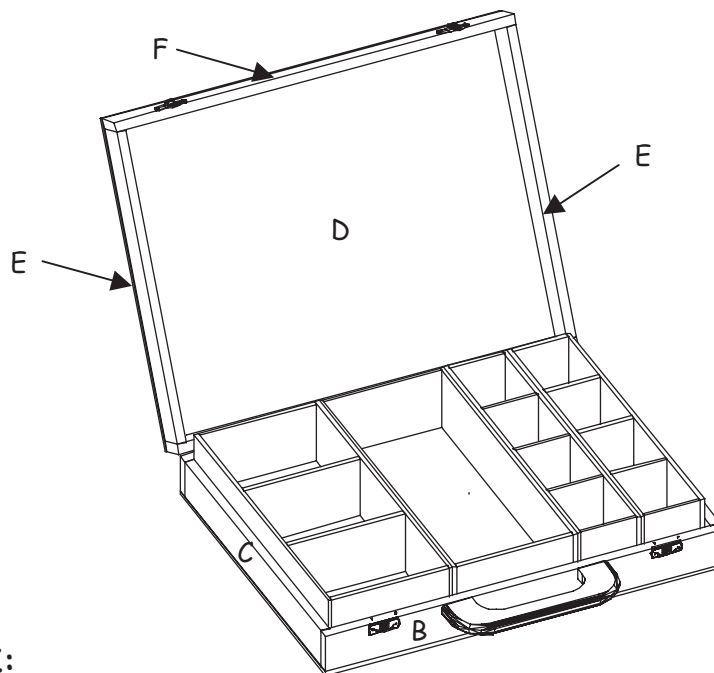
**2. OVERZICHT:****3. HET RAAMWERK:**

Bovenste raamwerk: 2 latjes (E) (300 / 30 / 10 mm) + 2 latjes (F) (410 / 30 / 10 mm).

Onderste raamwerk: 2 latjes (C) (300 / 40 / 10 mm) + 2 latjes (B) (410 / 40 / 10 mm).

- Boor in één van de latjes (B) (410 / 40 / 10 mm) 2 gaten voor de latere bevestiging van het handvat.

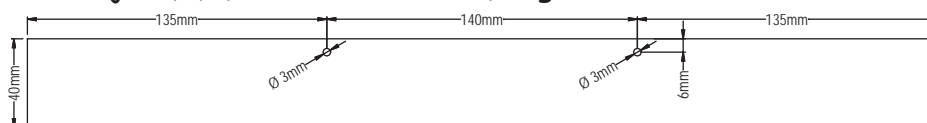

- Verlijm eerst het bovenste raamwerk. Daarna het onderste raamwerk in elkaar. Gebruik daarbij de lijmtangen/lijmklemmen. Let op dat het hout haaks op elkaar wordt verlijmd en laat het geheel goed drogen!

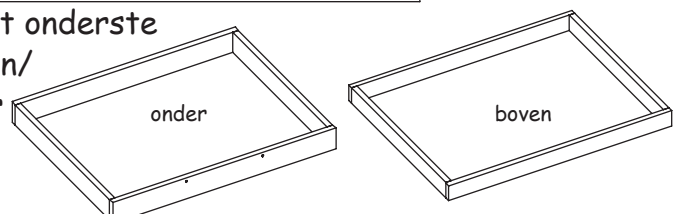

**4. DE GROND- EN DEKSELPLAAT:**

Verlijm de 2 raamwerken elk op één van de triplex platen (D) (410 / 320 / 4 mm). Gebruik ook hier weer de lijmtangen en lijmklemmen.



Maak gebruik van lijmtangen en lijmklemmen.

Koffer (het deksel en de bodem) voor het verlijmen in elkaar zetten!

**5. HANDVAT:**

- Teken de vorm van het handvat uit op het triplex van (A) (170 / 50 / 12 mm), zie de tekening.
- Zaag vervolgens het handvat uit met een figuurzaag.
- Rond de zaagkanten af met een vijl en schuurpapier.
- Verlijm het handvat op het onderste raamwerk en schroef het met 2 schroeven (3,0 x 25 mm) vast.

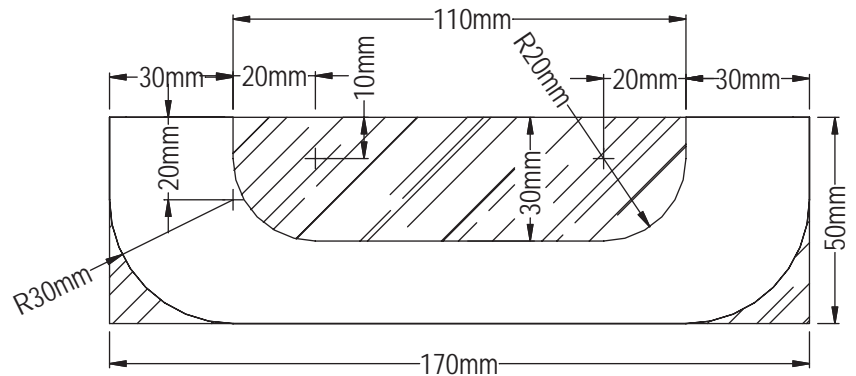
**6. SCHARNIEREN:**

- Teken de posities van de beide scharnieren af (ca. 45 mm van de rand) op het raamwerk van de koffer.
- Met een priem kun je nu de gaten voor de schroeven voorprikken.
- Schroef de scharnieren vervolgens vast met elk 4 schroeven (2,5 x 10 mm).

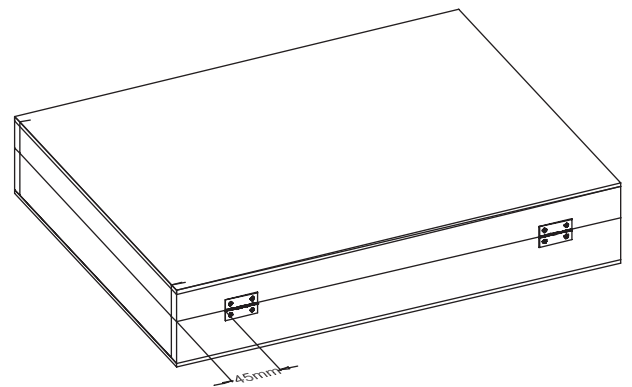
**7. KOFFERSLUITINGEN:**

Zet de koffersluitingen vast met spijkers. Deze sluitingen komen ook op precies 45 cm afstand van de rand.

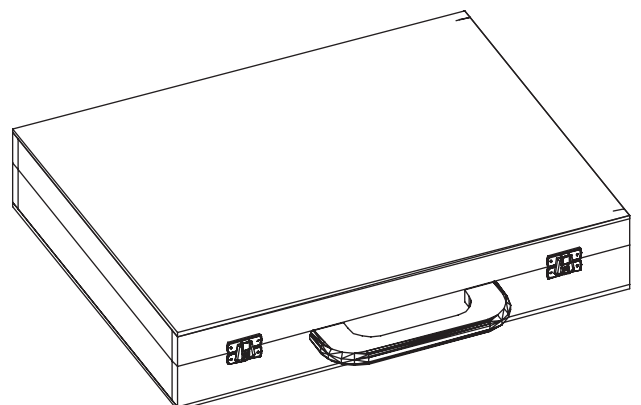

**8. INDELING - DE VAKJES:**

- Verlijm de 4 bakjes volgens de tekeningen hieronder in elkaar.

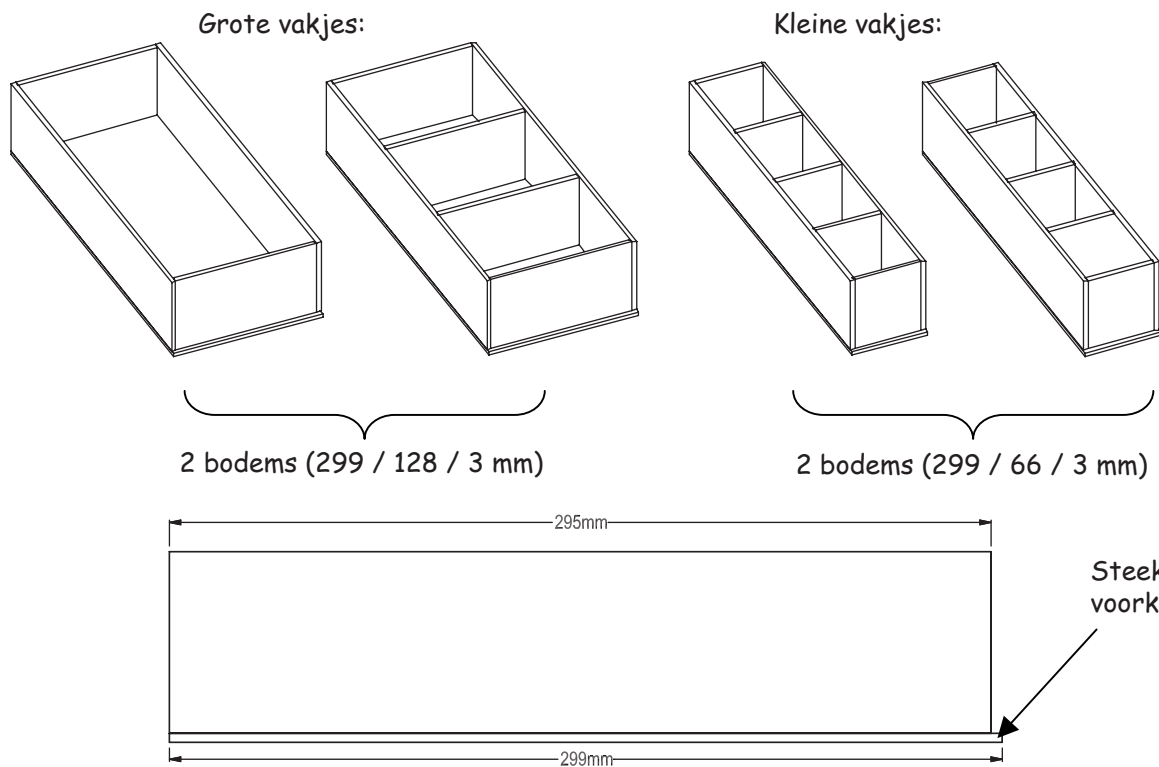

- De lijmverbindingen goed laten drogen!
- Schuur met een stuk schuurpapier alle hoeken en zijdes mooi rond.

**9. OPPERVLAKTE:**

Schuur met schuurpapier het gehele werkstuk nog een keer mooi glad. De hoeken en randen afronden. Je hebt nu een paar mogelijkheden om het oppervlak te decoreren:

- Beschilderen
- Met spijsolie behandelen
- Aflakken
- Eventueel met foto's beplakken

**Veel plezier en succes!!!**