



## Visitekaarten doosje



Echt iets voor de jonge ondernemers; of om het in de vaktaal te zeggen: de entrepreneurs. Om jullie handel op gang te brengen doen jullie het volgende. Stel je de situatie in je klas voor: Jouw brood smaakt Lisa beter dan jou, zij op haar beurt heeft een reep chocolade die jij graag zou willen hebben. Henry zou graag de boterham met jam van Elsa willen hebben en Karel eet graag appels, hij heeft echter maar één appel en twee broodjes met worst, die hij graag zou willen ruilen. George is dol op wortels. Wat doe je? Precies, een ruilhandel, en jij krijgt natuurlijk de rente en provisies in natura; dat is een hapje hier en daar - zo leef je heel gezond. En opdat je klanten van te voren bestellen en zich steeds weer tot je wenden, verdeel je je visitekaartjes uit je elegante doosje.

Naam:		Groep / klas:	
Inhoud:		Delen:	Gereedschap:
1 aluminium plaat	130 / 100 / 0,6 mm	A	potlood, liniaal, schaar
1 aluminium plaat	115 / 100 / 0,6 mm	B	schuurpapier, vijl, soevereinboor
1 draadeinde	112 mm / M3	C	figuurzaag met metaalzaagje
1 latje	220 / 30 / 15 mm	E, F	alleslijm, bankschroef
2 dopmoer	M3		boortje Ø 3 mm
4 houten ballen	Ø 10 , boring 3 mm	D	transparant plakband

De bouw instructies:1. Explosietekening:

Verschaf jezelf een overzicht.

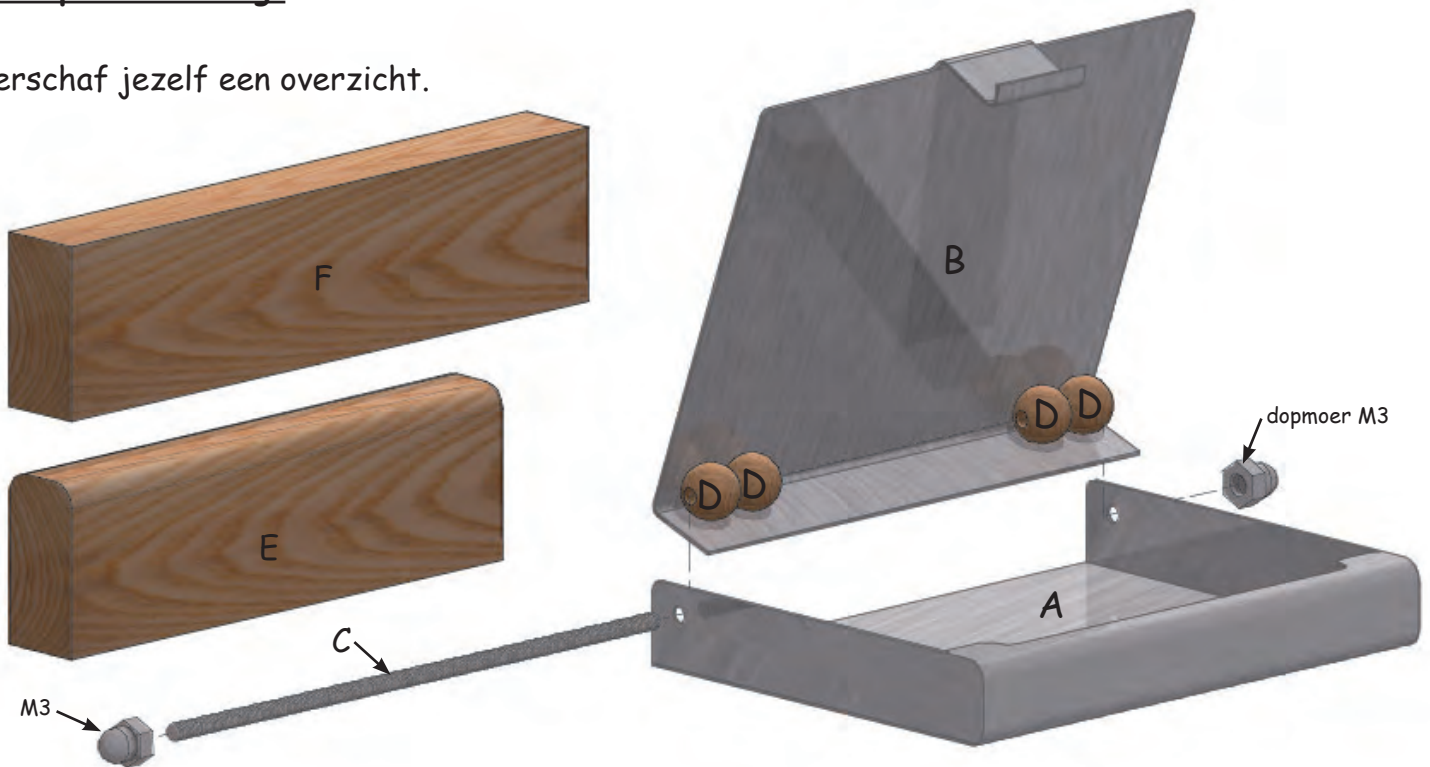
2. De aluminium onderdelen (A en B):

- Ontbraam de randen van de platen.
- Knip de vorm van de sjablonen voor de onderdelen (A en B) grof met een schaar uit.
- Sjablonen op de buitenste randen van de platen nauwkeurig uitknippen.
- Plak de sjablonen met transparant plakband op de platen.
- Boor de gaten  $\varnothing 3$  mm in deel (A) en verzink ze iets.
- Zaag de delen (A en B) met een figuurzaag met ijzerzaagje uit.
- Ontbraam de randen met een vijl en schuurpapier.

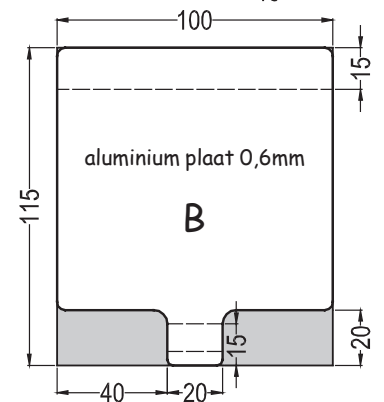
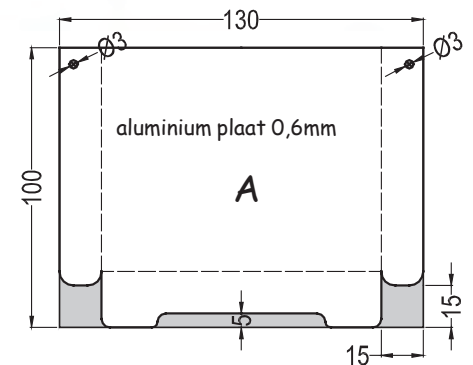

houten latje

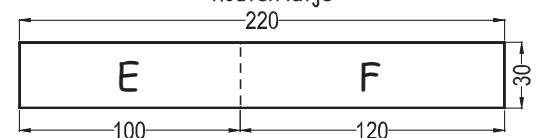
3. De buigwerkzaamheden met (buig)houtjes:

- Zaag de houtjes (E en F) af.
- Rond de voorste randen van houtje (E) af.

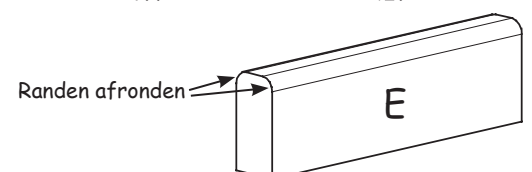

1 Teken de te buigen randen op de delen (A en B).

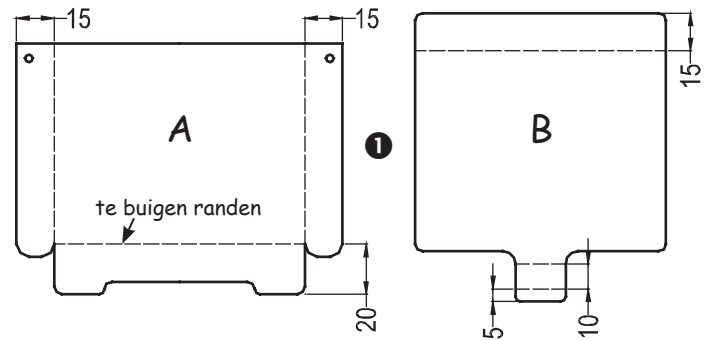

2 Buig de zijkanten van deel (A) 90° naar boven.

↪ Gebruik voor het ombuigen houtje (F).

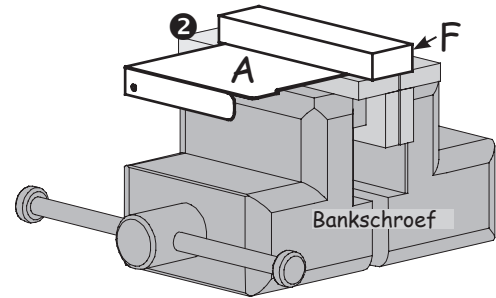

3 Buig de achterkant van deel (B) 90°.

↪ (Buig)houtje (F) gebruiken.

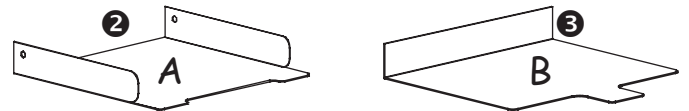

4 Leg houtje (E) in deel (A).

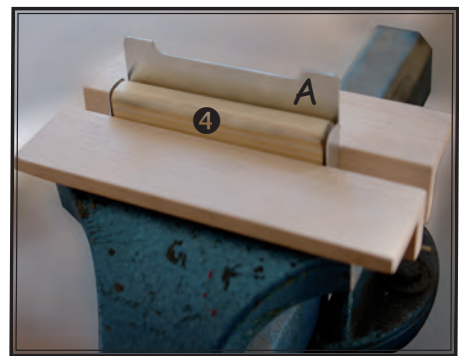

5 Buig de voorste rand van een deel (A) met behulp van (buig)houtje (F) over de ronding van (buig)houtje (E).

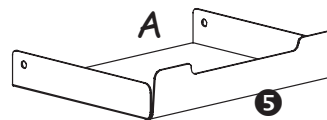

6 Buig de bovenkant van de ronding naar het verwijderen van (buig)houtje (E) in de juiste positie naar beneden.

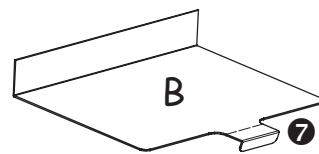
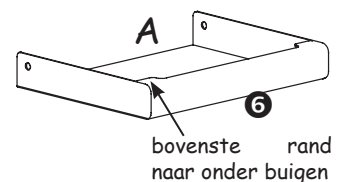

7 Buig de voorste rand van de flap van deel (B) ca. 110 graden om.

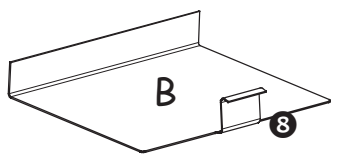

8 Buig de klep van deel (B) 90° om.

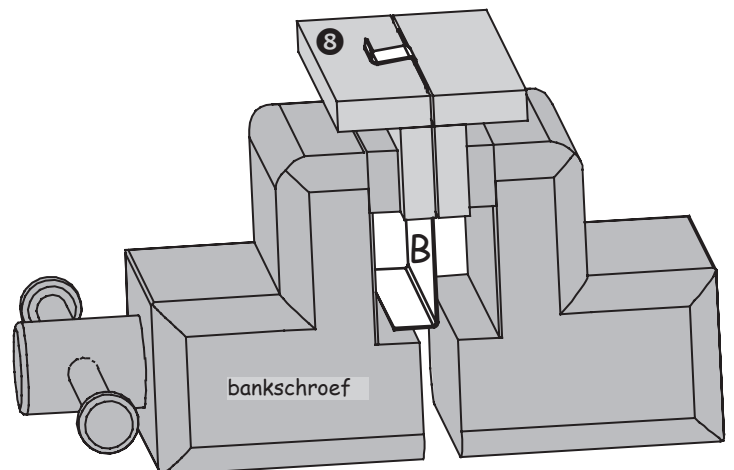

**4. In elkaar zetten (montage):**

- Ontbraam de uiteinden van het draadeinde (C).
- Steek de 4 houten ballen (D) op het draadeinde.
- Lijm de ballen (D) volgens de afbeelding op deel (B).
  - Alleslijm of (warm)lijmpistool gebruiken.
  - Geen lijm op het draadeinde aanbrengen!
- Verwijder het draadeinde (C) na het uitharden van de lijm.
- Schuif het draadeinde (C) door de onderdelen (A en B).
  - Test of de delen (A en B) in elkaar passen - indien nodig bijwerken: buigen, vijlen.
- Schroef de twee dopmoeren M3 op.
- Buig het klepje aan deel (B) zo, dat de deksel (B) goed sluit.

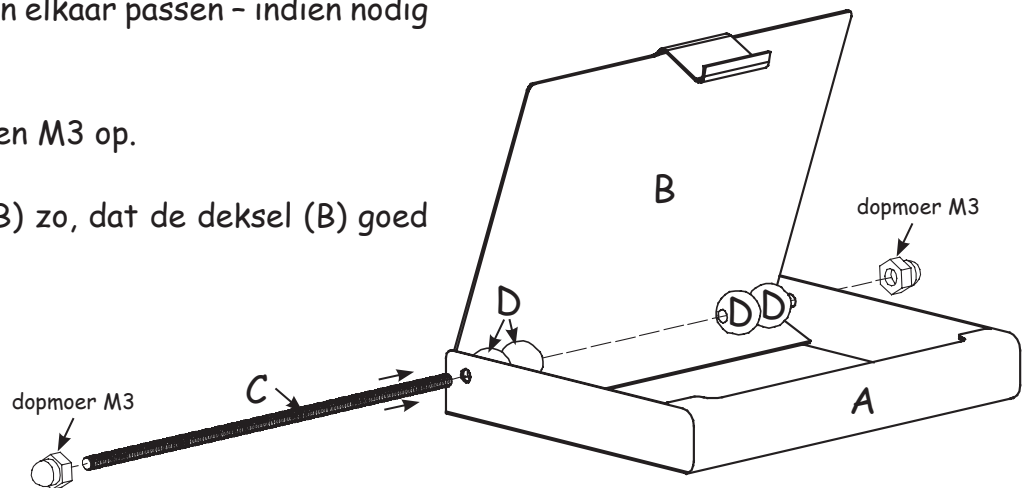
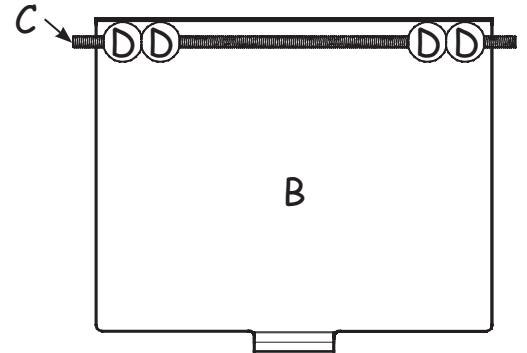
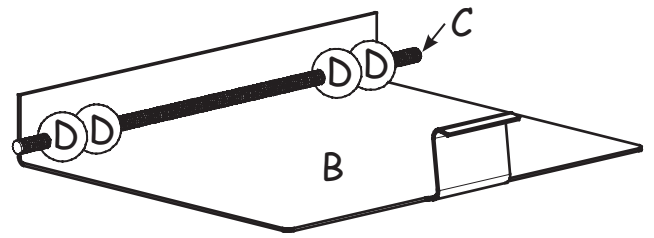
**5. Het oppervlak:**

- Demonteer het doosje nogmaals.
- Werk de onderdelen (A en B) goed met polijstvlies na.
  - Eventueel een patroon inschuren of inslaan.
  - Om het oppervlak beter te beschermen kun je de delen (A en B) met metaallak (Zaponlak) lakken.
  - De aluminium delen moeten om te worden gelakt vetvrij zijn!
- Zet je doosje na een afgewerkte oppervlakbehandeling weer in elkaar.



Veel plezier en succes!!! 🍀

