

LED - sneeuwpop, engel of clown



Naam:		Klas / groep:
Inhoud:		Delen:
1 stuk triplex	50 x 50 x 4 mm	O
1 stuk triplex	150 x 80 x 6 mm	A, B
1 latje	120 x 20 x 10 mm	C
1 rondhoutje	240 x Ø 6 mm	D, E
1 bal transparant	Ø 60 mm	G
1 bal transparant	Ø 50 mm	H
1 wattenbal	Ø 40 mm	J
1 rondhoutje	20 x Ø 25 mm	
2 houten ballen	Ø 25 x gat Ø 6 mm	K
1 batterijhouder dubbel		
1 rondhoutje	10 x Ø 10 mm	
1 schakelaar 6 voetjes		
1 LED regenboog		
1 houten bal		

Decoratieve voorbeelden - deze artikelen moeten naar behoefte afzonderlijk worden besteld!

Variant sneeuwpop	Variant engel	Variant clown
rondhoutje Ø 4 mm	engelenhaar nr. 305.174	pompons bont gemengd nr. 305.344
100 stuks nr. 803.348	engelen vleugels nr. 305.167	knutselvilt geel nr. 605.023
10 stuks nr. 803.380	fluwelen borduursel nr. 602.845	aluminiumdraadring zilver nr. 320040
knutselvilt lichtgrijs nr. 605.055	watten nr. 920.224	

meer decoratieve materialen zie www.aduis.com

De bouwhandleiding:

1. Overzicht:

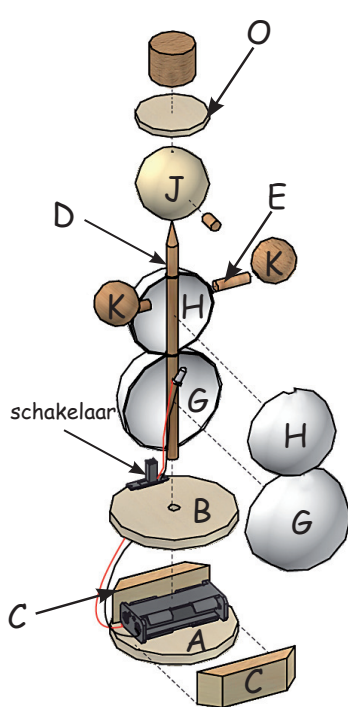

Variant 1 sneeuwpop

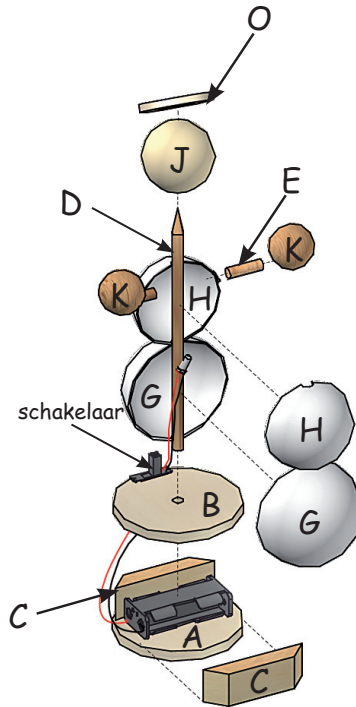

Variant 2 engel

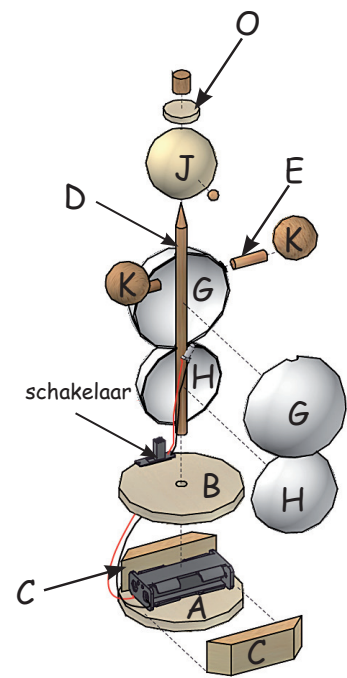

Variant 3 clown

Bij dit bouwpakketje zijn 3 ontwerpvoorstellen ingesloten. U kunt kiezen uit een van de varianten of zelf een variant ontwerpen.

2. Het voetstuk:

- Knip de sjablonen (laatste pagina van de handleiding) voor de delen (A, B) grof met een schaar uit en plak de sjablonen met transparant plakband op het triplex.
- Boor het gat $\varnothing 6$ mm in deel (B).
- Zaag de delen (A, B) uit en werk de gezaagde randen met schuurpapier na.
- Zaag de delen (C) af.
- Lijm de delen (C) op deel (A).
- Plaats de batterijhouder er als afstandhouder tussen.
- Lijm deel (B) op de delen (C).

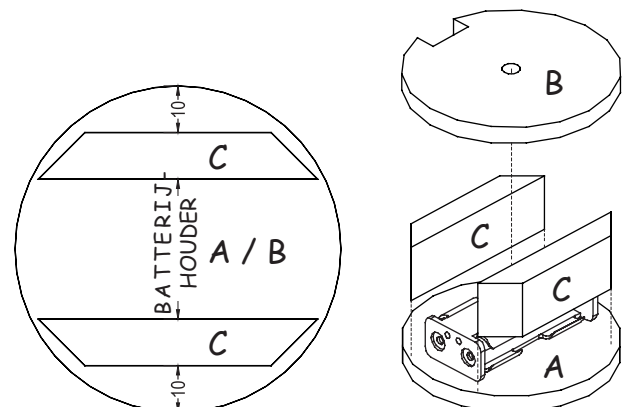
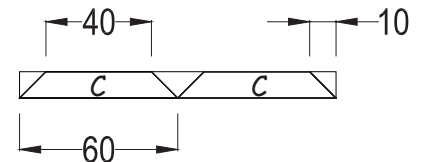
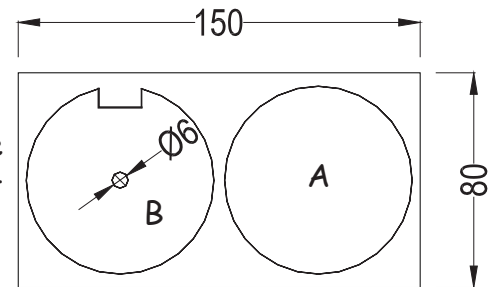

- Slijp het rondhoutje \varnothing 6 mm aan een zijde met de puntenslijper tot een spitse punt en zaag deel (D) af.

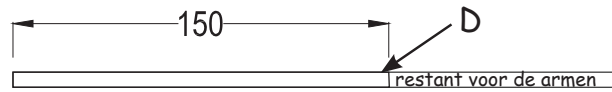

- Steek rondhoutje (D) in het gat van deel (B).

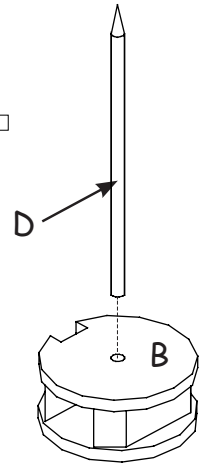

3. De elektrische aansluitwerkzaamheden:

- Knip van de plusdraad van de batterijhouder 2 een stuk met een lengte van ca. 110 mm af.
- Knip de mindraad van de batterijhouder op dezelfde lengte als de plusdraad af.
- Verbind de batterij, schakelaar en LED met de draden 1 - 3
- Lijm de lichtdiode met het lijmpistool op het rondhoutje (D).

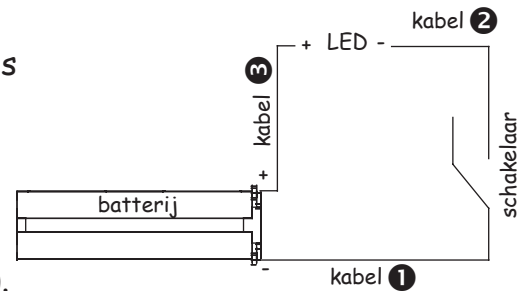

-> Let op de verschillende hoogten!

- Plaats 2 batterijen en test het stroomcircuit.
- Plaats de batterijhouder in het voorziene vak tussen de latjes (C).

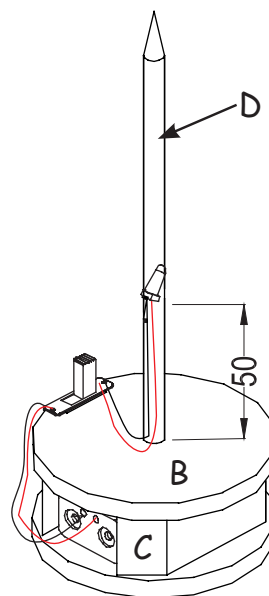

variant sneeuwman en engel

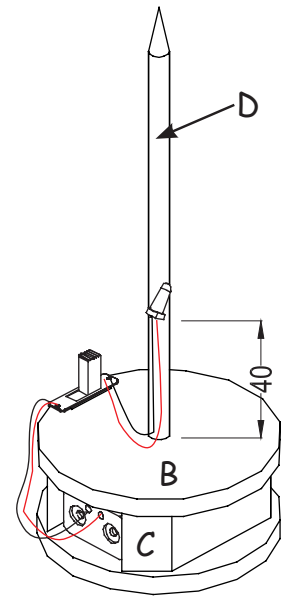

variant clown

4. De transparante ballen:

- Zodat je de ballen (G, H) op de rondhoutjes kunt stecken, moet je eerst de gaten uitwerken.
- Markeer hiervoor de posities van de gaten met een marker.
- Teken de lijnen over beide balhelften.

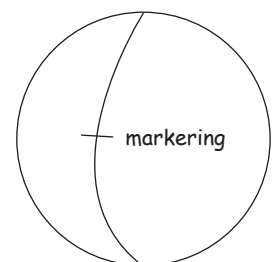

Let op, dat voor de varianten 1 en 2, de gaten voor de armen in de ballen \varnothing 50 mm en voor variant 3 in bal \varnothing 60 mm horen!

- Vijl op deze plaatsen met een ronde vijl halfronde inkepingen in de balhelften.

-> Alternatief: Brand de gaten met de soldeerbout in de ballen.

Let op! Neem de ballen onmiddellijk na het branden van elk gat uit elkaar, zodat de balhelften niet aan elkaar kleven. Verwijder uitstekende "korsten".

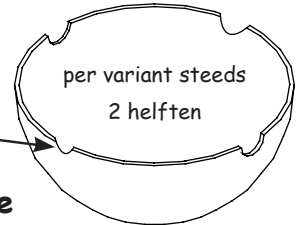
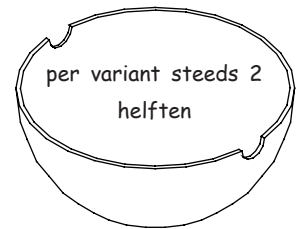

Melkglas effect:

- Schuur de binnenkant van de ballen (G, H) met schuurpapier - hierdoor ontstaat een melkachtige / witachtige glans.

5. Hoofd, armen, hoofddeksels:

- Steek de wattenbollen (J) op het rondhoutje (D).
- Zaag de rondhoutjes volgens afbeelding af.

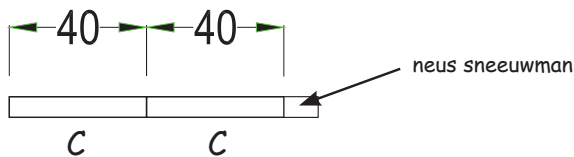

Variant sneeuwman:

- Plak het korte rondhoutje als neus op het hoofd (J).

- Lijm de rondhoutjes (E) in de armen (K).

- Lijm de armen (K) met het lijmpistool in de ballen (G) c.q. (H).

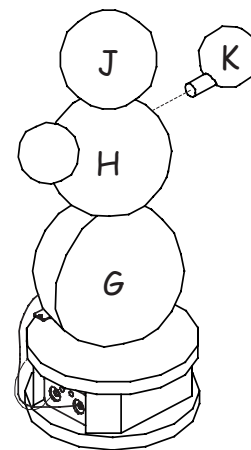
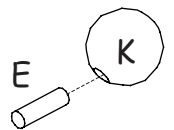
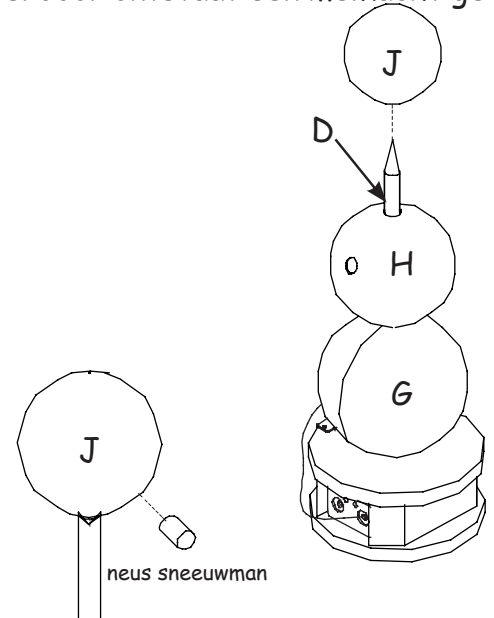

variant 1 + 2

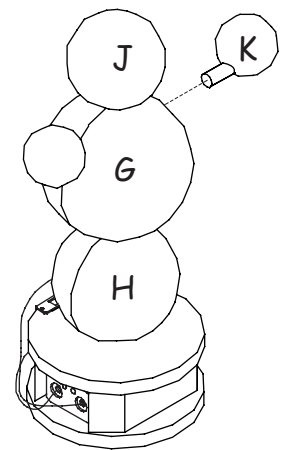

variant 3

- Zaag deel (O) volgens de sjabloon uit en werk de gezaagde randen met schuurpapier na.

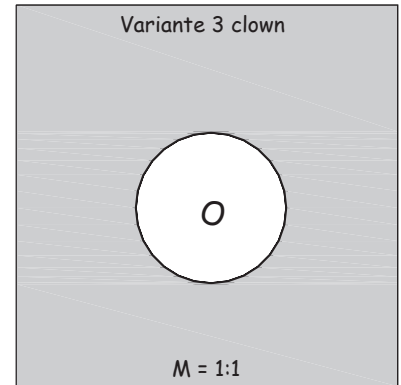
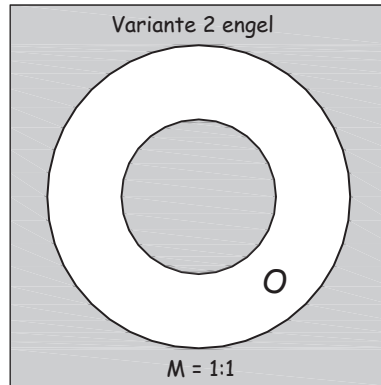
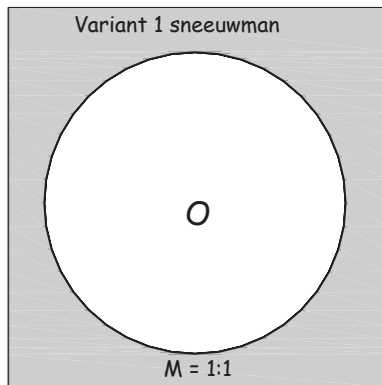

Variant 1 sneeuwman:

- Lijm deel (O) met het rondhoutje \varnothing 20 mm ineen.
- Plak de hoed op het hoofd (J).

Variant 3 clown:

- Lijm deel (O) met het rondhoutje \varnothing 10 mm ineen.

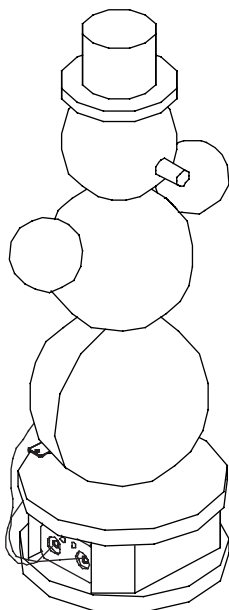
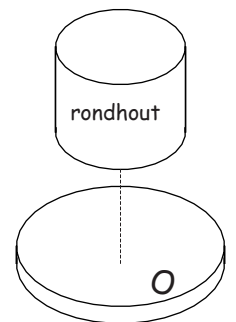

Variant 1 sneeuwman

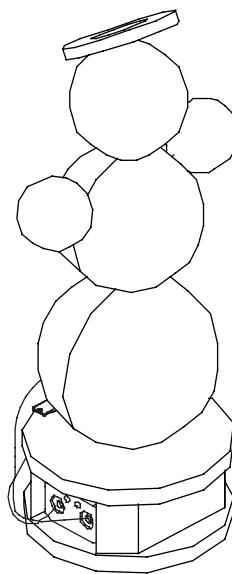

Variante 2 engel

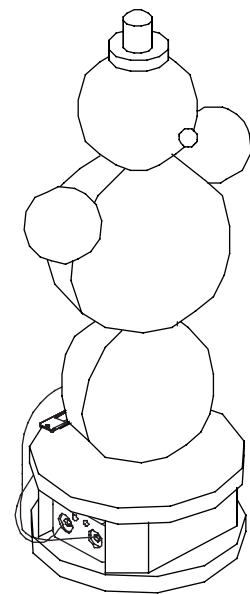

Variante 3 clown

6. Decoratie - ontwerpvoorstellen: -> zie pagina 1 voor de hiervoor benodigde materialenVariant 1 sneeuwman:

- Verf de hoed en plak hem op.
- Teken het gezicht, de neus en knopen op de sneeuwman.
- Maak een bezem - gebruik hiervoor een rondhoutje en wat vilt of wol.
- Decoreer nog wat watten als sneeuw om je sneeuwman.

Variant 2 engel:

- Versier de engel met engelenhaar en vleugels.
- Verf de aureool en plak hem op.
- Teken een gezicht op de engel.
- Versier hem tot slot nog met een stuk fluwelen borduursel en wat watten.

Variant 3 clown:

- Beschilder de hoed en neus en lijm ze op.
- Plak de haren op het hoofd - gebruik hiervoor wol resten of de haren van een chenille-draad (draden).
- Teken een gezicht, de bretels, etc. op de clown.
- Voorzie hem nog van een sjaal en een ballon (hiervoor plak je een pompon op een stuk aluminiumdraad).

Veel plezier en succes!

