

# Paradis des herbes „Eden“



Les feuilles pédagogiques  
se rapportant  
à cet article sont à télécharger  
sur notre site  
[www.aduis.fr](http://www.aduis.fr)

Chaque fois qu'il pleut dehors et qu'il fait un temps à ne pas mettre un chat dehors.. et que dans la cuisine ça sent bon le prochain repas, j'entends les cris de ma mère dans mes oreilles „cherche moi quelques herbes aromatiques dans le jardin !“ et rien que d'y penser, j'ai des frissons dans le dos. Mais rien que pour le bon repas j'allais dehors remplir ma mission. Mais aujourd'hui je vais seulement à la fenêtre, je regarde la pluie tomber et je cueille mes herbes sur le rebord de la fenêtre en me posant la question : „Pourquoi n'avais-je pas cette idée géniale dans le temps ?“

Nom :		Classe :	
<b>Liste des pièces :</b>		<b>Pièces :</b>	<b>Outillage conseillé :</b>
2 planches en bois	210 / 100 / 10 mm	A, C	crayon, règle, ciseau, sauterelle, lime
2 planches en bois	110 / 100 / 10 mm	B	papier abrasif (120 & 320grains), râpe
3 lattes en bois	240 / 20 / 5 mm	D, E, F	scie à chantourner & à denture fine
2 lattes en bois	170 / 20 / 5 mm	E	marteau, poinçon, forêts Ø 1,5 + 10 mm
1 latte en bois	200 / 10 / 10 mm	G	évent. forêt à pointe de centrage Ø 20 mm
2 lattes en bois	210 / 15 / 10 mm	H	serre-joints, colle à bois
1 contreplaqué	250 / 100 / 4 mm	J	ruban adhésif transparent
1 contreplaqué	120 / 65 / 6 mm	K	évent. peintures et pinceau, vernis
8 clous/pointes Wagner	1,4 x 25 mm		brosse métallique, patin abrasif
2 pitons	8 x 3 mm		évent. set de gravure sur bois

Matériel nécessaire

La notice de montage :1. Vue d'ensemble :

La notice comprend 2 propositions de réalisation.  
Jette un coup d'oeil.

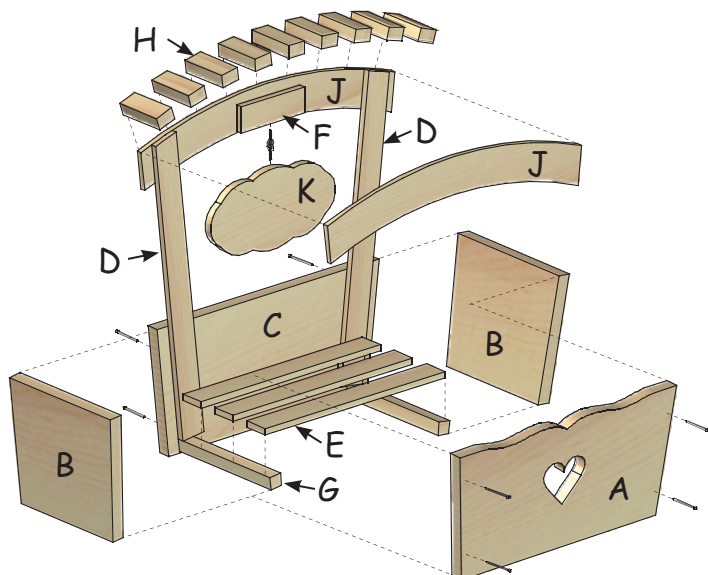
Variante 1

Variante plus sophistiquée avec découpe de coeur dans la pièce (A) et des coupes en biais dans les pièces (B).

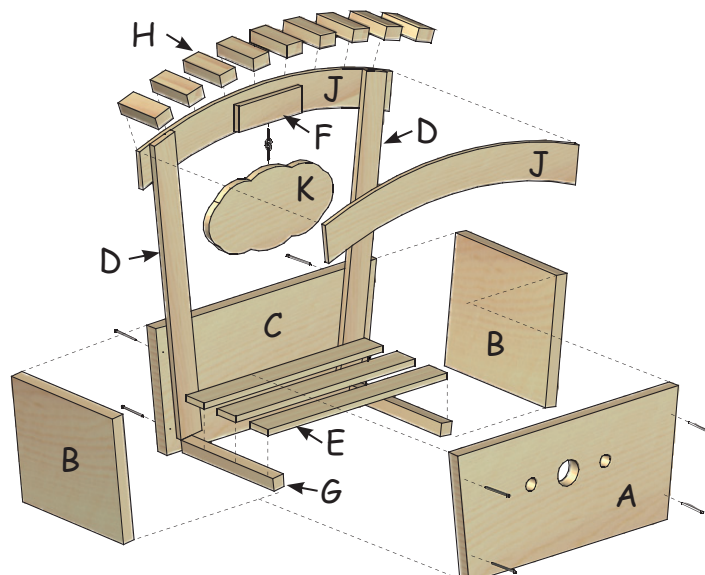
Variante 2

Réalisation simple - Les pièces (B) ne sont pas coupées en biais et les trous dans la pièce (A) servent de modèle.

2. Le cadre - Pièces (A,B,C) :

Variante 1

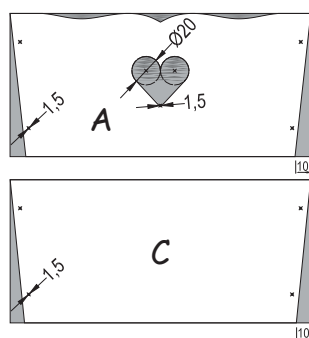

• Avec les ciseaux, découpe grossièrement les gabarits des pièces (A + C) et fixe-les avec du ruban adhésif transparent sur le bois.

• Avec le poinçon, marque les points de repère.

• Perce les trous  $\varnothing 1,5$  mm dans la pièce (A,C).

Variante 2

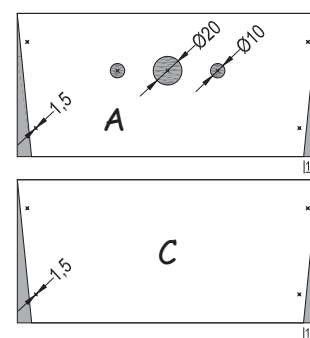

• Perce un trou  $\varnothing 1,5$  mm dans la pointe du coeur.

• Avec la scie à chantourner, découpe le coeur.  
(Alternative : Avec le forêt à pointe de centrage perce aux 2 points de repère un trou  $\varnothing 20$  mm).

• Avec la scie à chantourner, découpe la forme du bord supérieur de la pièce (A) (Alternative : avec la râpe) et travaille les bords avec la lime et le papier abrasif.

• Perce les trous  $\varnothing 10$  mm.

• Perce le trou  $\varnothing 1,5$  mm dans le trou central et découpe-le avec la scie à chantourner.  
(Alternative : Perce le trou central avec un forêt à pointe de centrage  $\varnothing 20$  mm).

Avec la scie à denture fine, découpe les biais des pièces (A,C) selon le schéma.



Variante 1

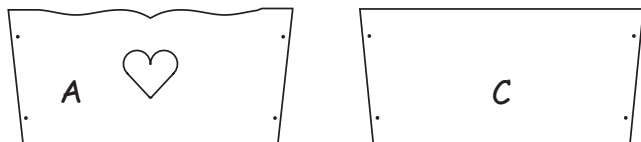

- Avec la même méthode (voir schéma ci-dessus) et avec la scie à denture fine, découpe les biais de la pièce (B).



Variante 2

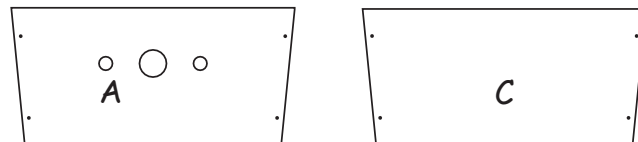

- Travaille tous les bords et parties sciées avec du papier abrasif.
- Colle et cloue ensemble le cadre (pièces A,B,C). -> Puis bien laisser sécher la colle.

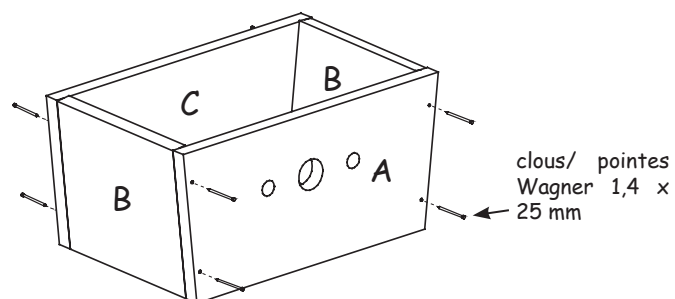
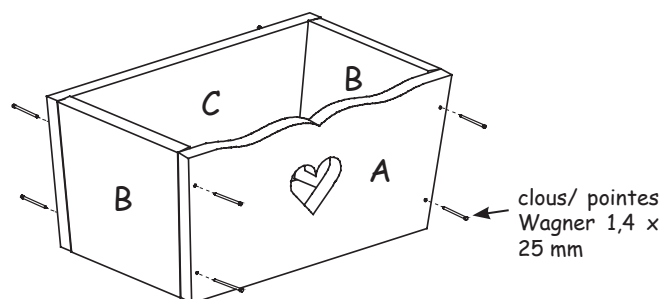

### 3. Les pièces (J) :

- Avec les ciseaux, découpe grossièrement les gabarits des pièces (J) et fixe-les avec du ruban adhésif transparent sur le contreplaqué
- Avec la scie à chantourner, découpe les pièces (J) et ponce les bords avec le papier abrasif.
- > **Bien garder le gabarit de la pièce (J) !**

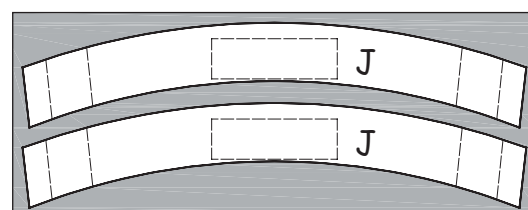

### 4. Les pièces (G) :

- Découpe les pièces (G).

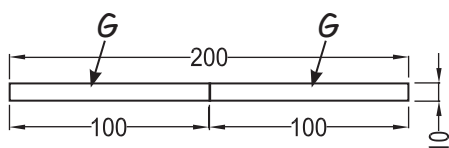

- Colle les pièces (G) sur la face interne des pièces (B).

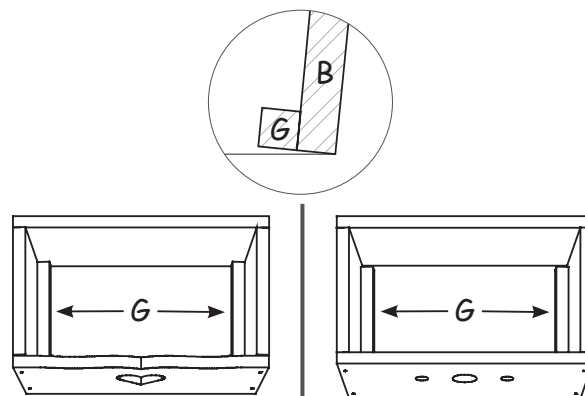

**5. Les pièces (D,E,F) :**

- Découpe les gabarits pour les pièces (D) et colle-les avec du ruban adhésif transparent sur les lattes (D).
- Coupe les lattes (D).
- Coupe une latte (E) et la latte (F).
- Colle les lattes (E) en tant que base.
- Colle les lattes (D) dans le cadre.
- > **Attention à la bonne position !**

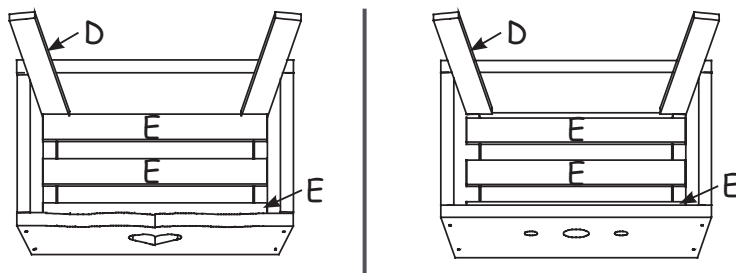

- A l'aide des serre-joints, colle les pièces (J + F).

**6. Les pièces (H) :**

- Coupe les pièces (H) et ponce tous les bords avec le papier abrasif.
- Dessine les position des pièces (H) à l'aide du gabarit (J) sur la pièce (J).
- Dessine les surfaces de collage sur la pièce (H).
- Colle les pièces (H).

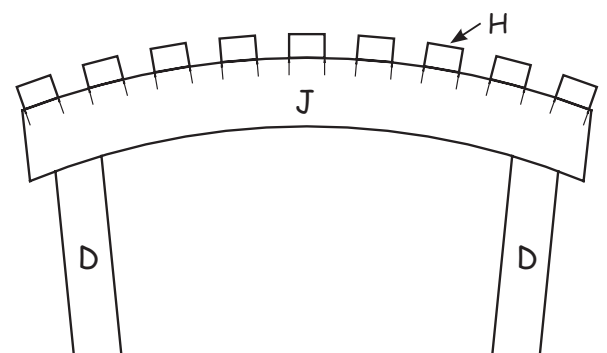
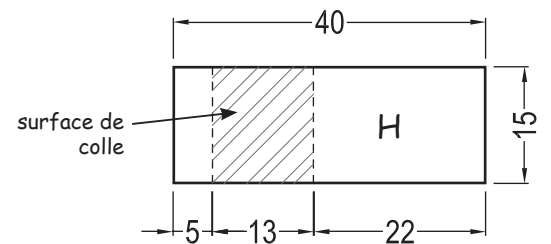
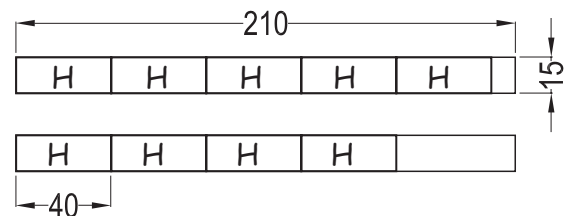
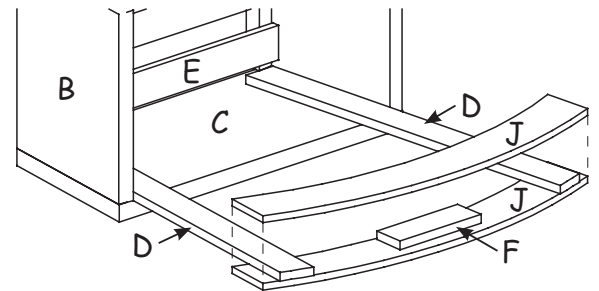
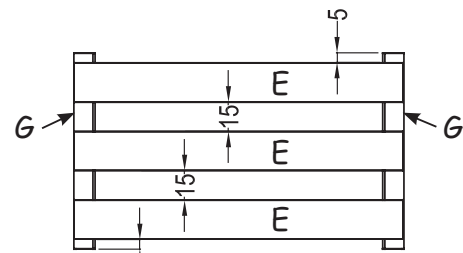
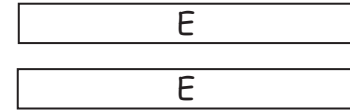
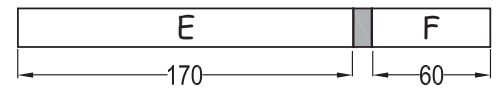
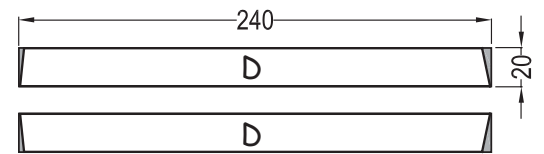
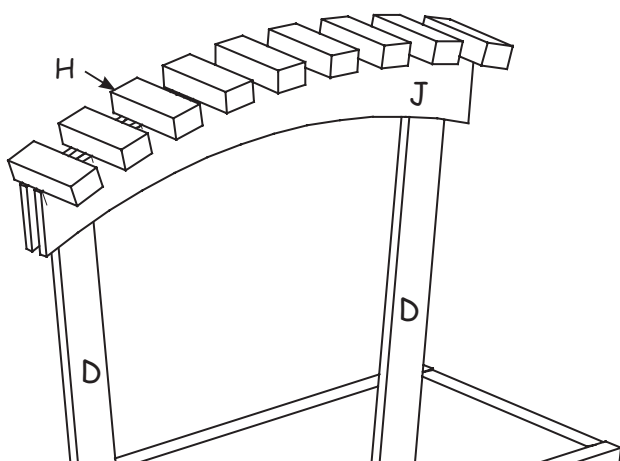

**7. Pièce (K) :**

- Avec les ciseaux, découpe le gabarit de la pièce (K) et fixe-le avec du ruban adhésif transparent sur le contreplaqué.
- Découpe la pièce (K) et ponce tous les bords avec du papier abrasif et la lime.
- Avec un poinçon, marque le trou pour le piton et insère en vissant le piton.
- Ouvre un piton de manière à ce que tu peux y insérer un 2ème.
- > Pour cela, tiens le piton avec une pince et avec une autre pince, tu courbes l'ouverture du piton afin de l'ouvrir.
- Avec un poinçon, marque un point de repère au milieu de la pièce (F) et insère les pitons comme indiqué sur la schéma.

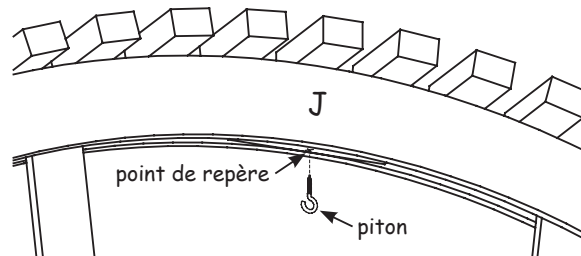
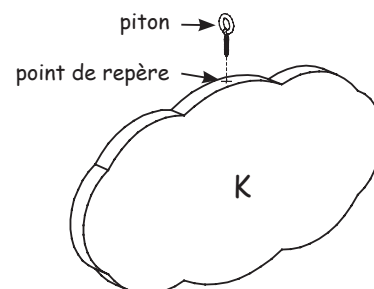
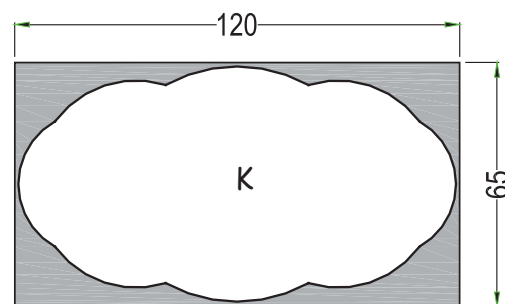
**8. Traitement de la surface :****Proposition de décoration „Look Antik“:**

Afin d'obtenir la même décoration que notre modèle, tu dois suivre les indications suivantes :

- Avec une brosse métallique (ou un patin abrasif), brosse toutes les surfaces des pièces en bois. En brossant, les parties tendres du bois sont broyées. Par contre, les anneaux de croissance restent et ainsi résulte une surface rainurée en relief.
- Dilue de la peinture acrylique blanche avec un peu d'eau et peins l'objet.
- Après séchage, ponde la surface avec un patin abrasif et du papier fin (250 grains) afin que les rainures du bois apparaissent encore mieux.
- Applique une couche de vernis sur l'ensemble de ton travail.



**Astuce :** Si tu veux graver un message ou un motif (par ex. l'arrosoir dont modèle ci-joint) sur la pièce (K), dans ce cas, il ne faut pas brosser la surface du bois (ou très légèrement) car sur une surface rugueuse, la gravure ne se voit pas bien.

Bien sur, tu peux également décorer selon tes goûts et tes envies !

**9. Fixer la pièce (K) :**

- Accroche la pièce (K) dans le piton ouvert de la pièce (F) et referme le piton avec la pince.



**Bonne réussite et bon amusement !**

# Plan 1

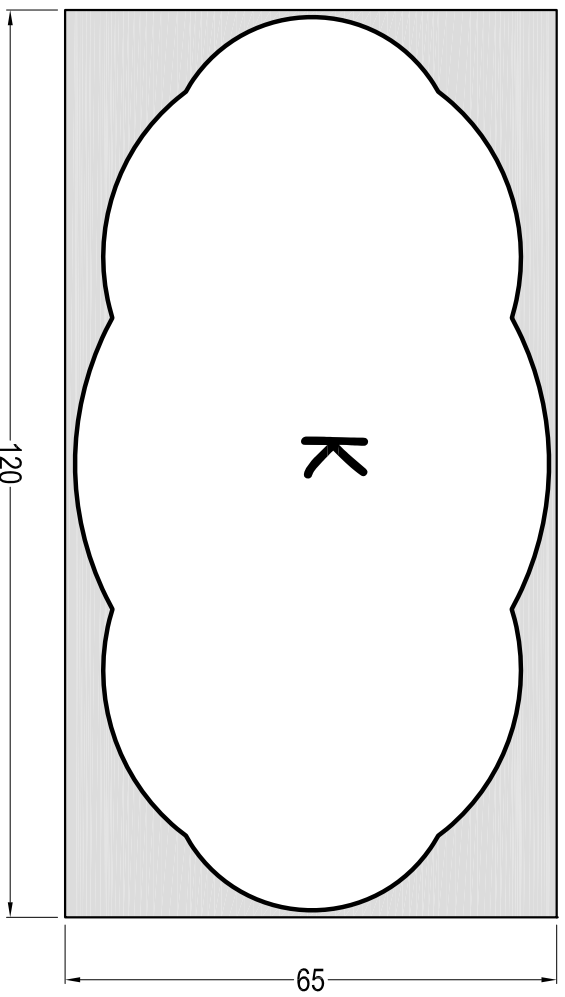
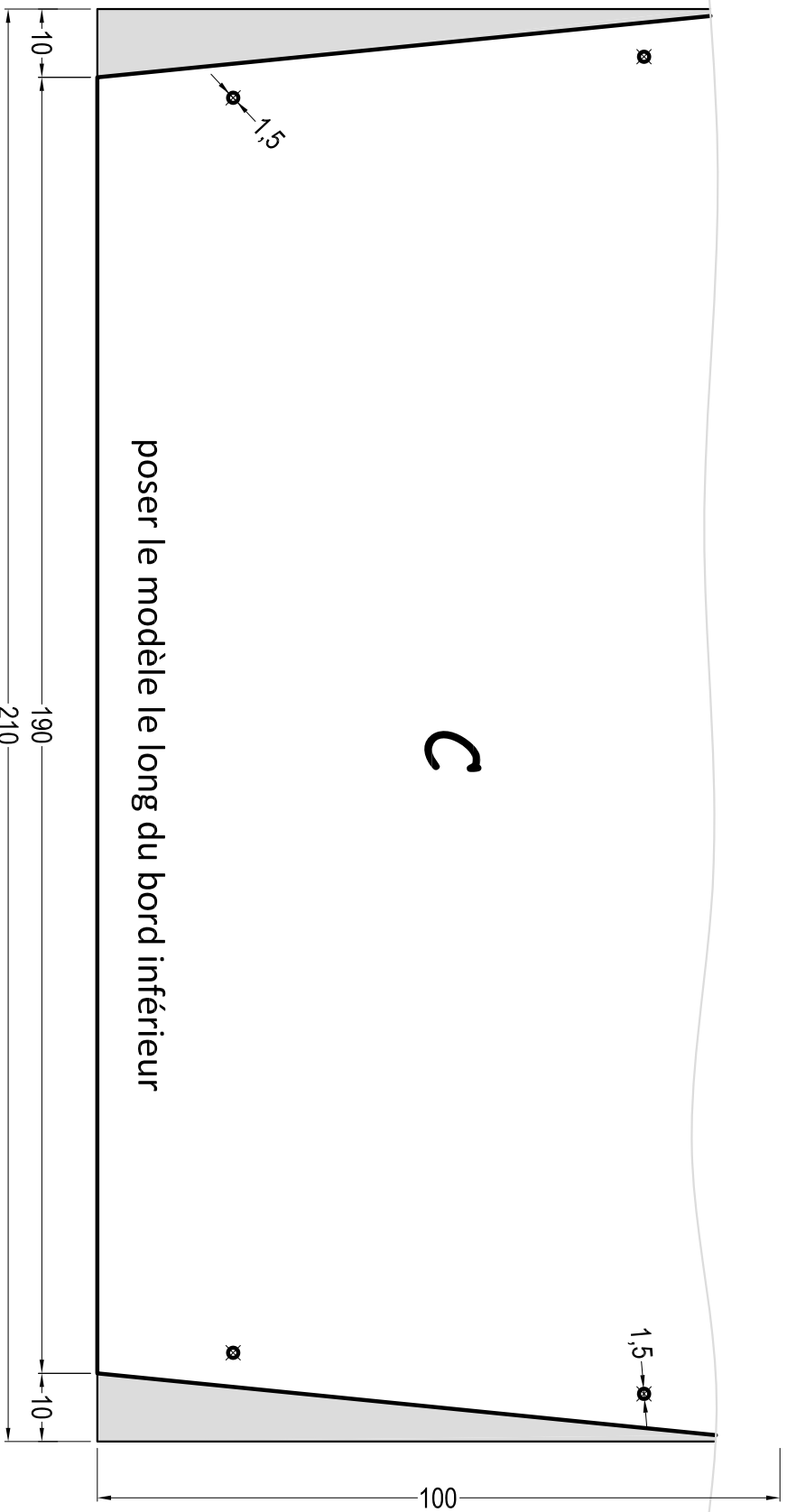

gabarit échelle 1:1

**Advis.**

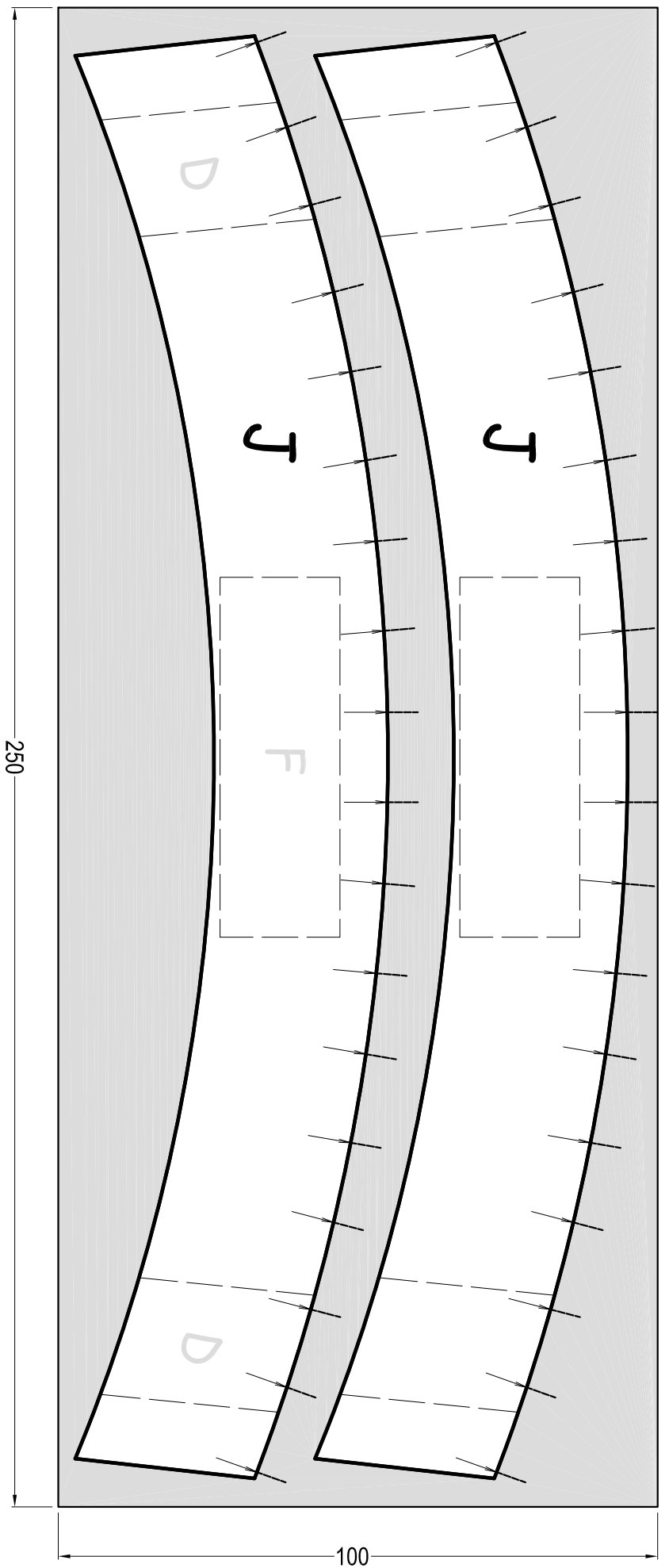
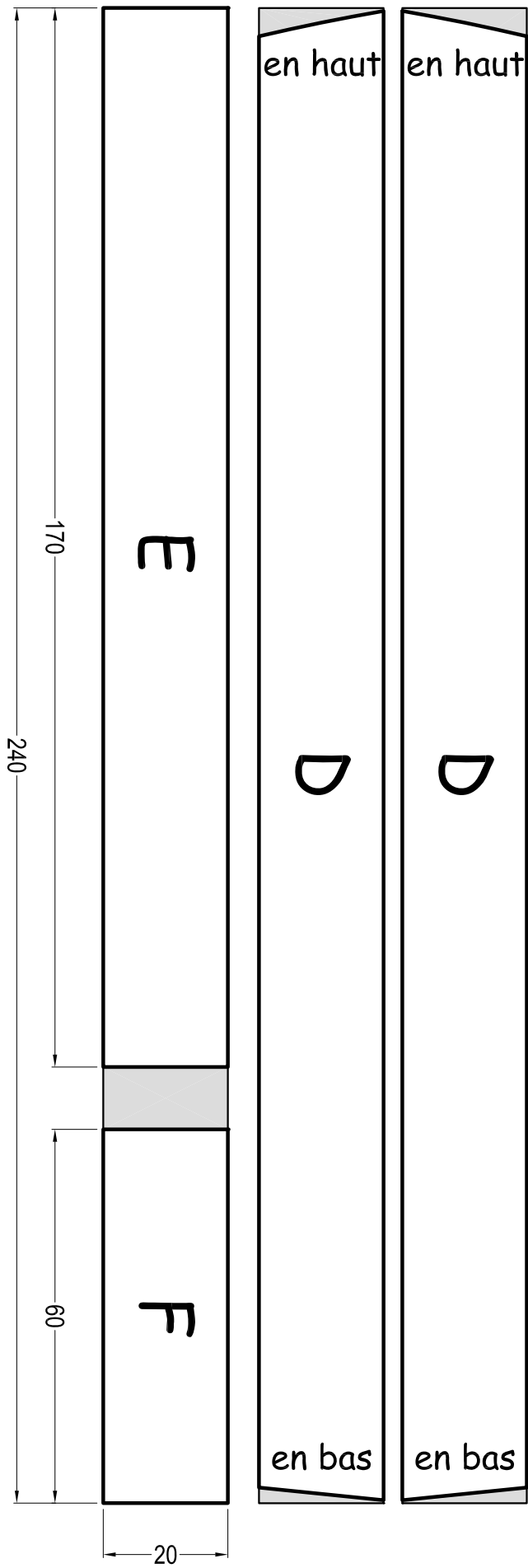

Plan 2

# variante 1

# Plan 3

gabarit échelle 1:1

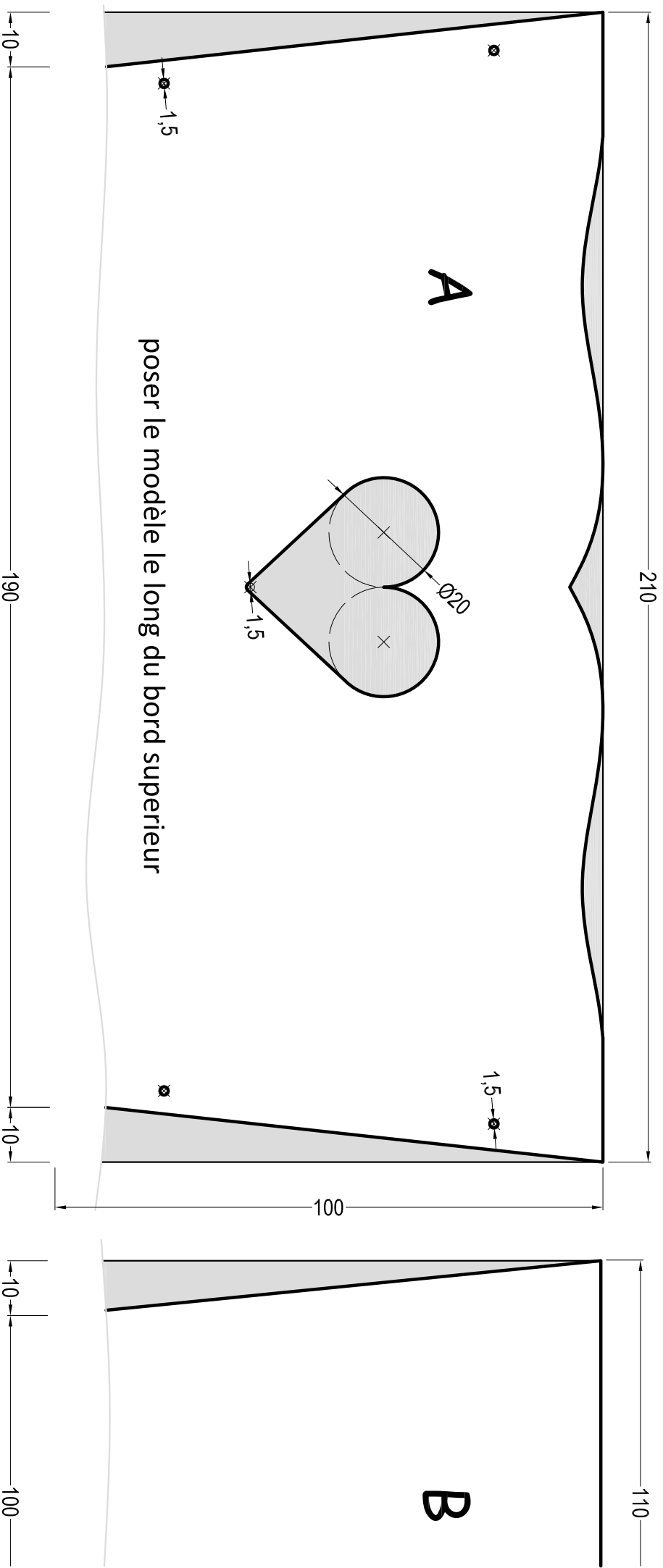

**Aduis.**



# variante 2

# Plan 4

gabarit échelle 1:1

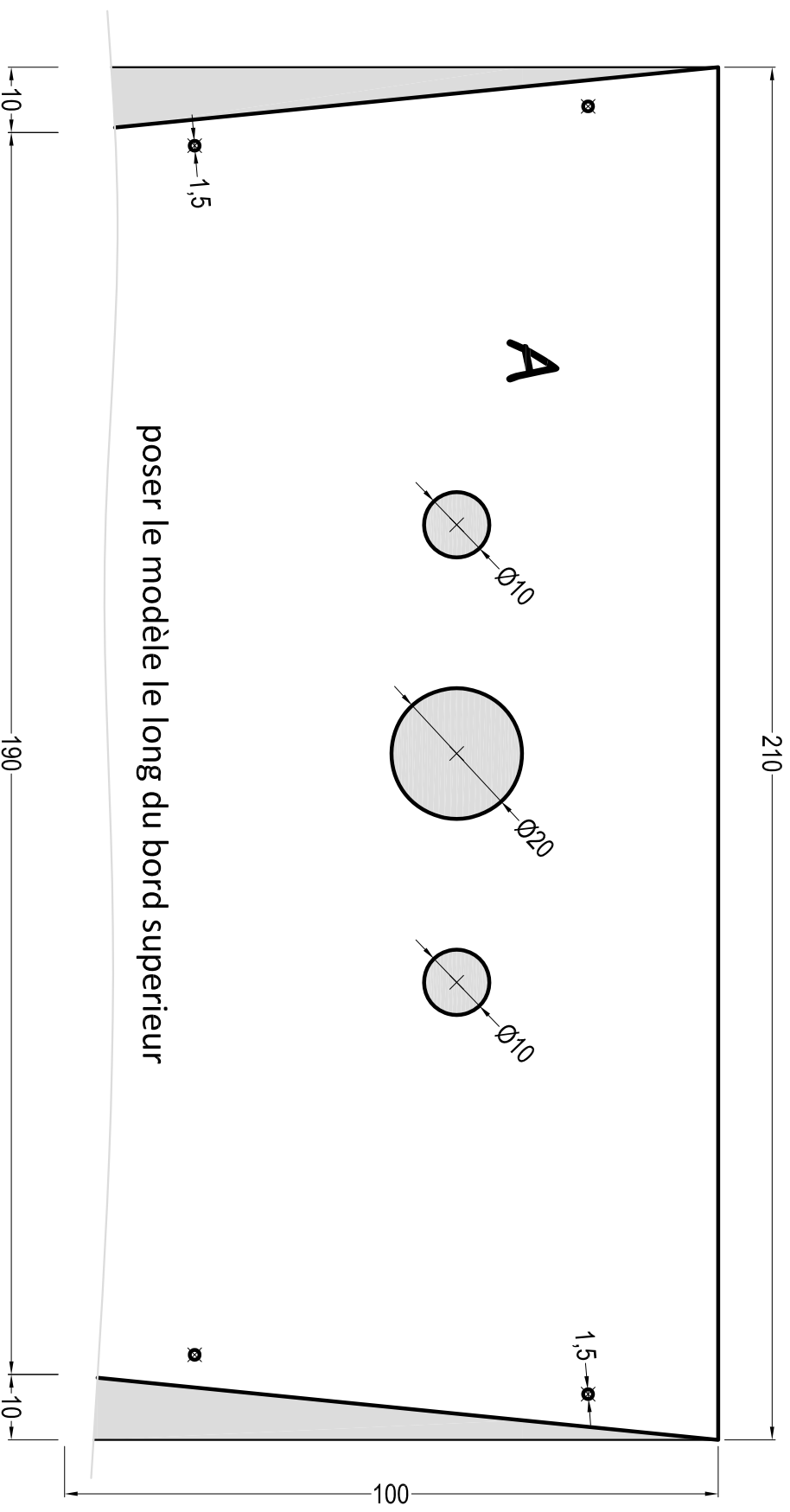

**Aduis.**